

Электронный блок зажигания Типа EBI

Каталог



Содержание	Назначение Установка Защита от случайного прикосновения Конструкция Блок прерывистого действия Зажигание Время зажигания Технические данные и код заказа Вспомогательное оборудование Размеры	стр. 2 стр. 2 стр. 3 стр. 4 стр. 4 стр. 4 стр. 4 стр. 5 стр. 6 стр. 7
-------------------	--	--

**Назначение**

В серию EBI входят электронные блоки зажигания прерывистого действия для жидкотопливных и газовых горелок.

Блок зажигания типа EBI представляет собой модификацию с двумя выводами и служит для воспламенения топлива между двумя электродами.

Блок зажигания типа EBI M аналогичен EBI, средняя точка вторичной обмотки которого заземлена.

Блок зажигания типа EBI 1P представляет собой модификацию с одним выводом и служит для воспламенения топлива между электродом и корпусом установки.

Блоки зажигания серии EBI имеют разъемы со стороны первичной и вторичной обмоток, которые упрощают установку и обслуживание.

Небольшой вес и малые размеры делают блоки зажигания EBI удобными для работы как с современными компактными горелками, так и с обычными типами горелок.

Установка

Блоки зажигания серии EBI могут устанавливаться в любом положении. На них имеется два набора крепежных отверстий, один из которых позволяет устанавливать блок зажигания под блоком управления горелкой.

Первичная обмотка соединяется с проводом питания с помощью штепселя с фиксатором. Штепсель можно отсоединить, вставив под фиксатор отвертку и толкнув штепсель вверх. Фазовый и нулевой провода могут быть подведены в любом порядке. Это не влияет на работу прибора.

Блок зажигания типа EBI имеет двойную изоляцию и не должен заземляться.

Блоки зажигания типа EBI M и EBI 1P должны заземляться на корпус установки с помощью клеммы на корпусе прибора. Заземляющий провод должен крепиться 3-миллиметровым винтом с зубчатой шайбой.

Выводы со стороны высокого напряжения представляют собой электроды с круглыми наконечниками \varnothing 4 мм. Провода зажигания должны подсоединяться с помощью соответствующего гнездового контакта, например, AMP №925688.

Если высоковольтные провода проходят через корпус горелки, между ними и корпусом должен быть соответствующий зазор.

Особое внимание следует обратить на:

- Воздушный зазор между проводом и корпусом.
- Канал утечки тока.
- Изоляцию и изоляционные материалы.

**Установка
(продолжение)**

Между выводами вторичной обмотки и корпусом должен быть обеспечен воздушный зазор не менее 2 мм. (см. рис 1) и/или соответствующая изоляция. Утечка тока может произойти на участке длиной до 50 мм. Особенно, если поверхность изоляции покрыта смазкой или грязью.

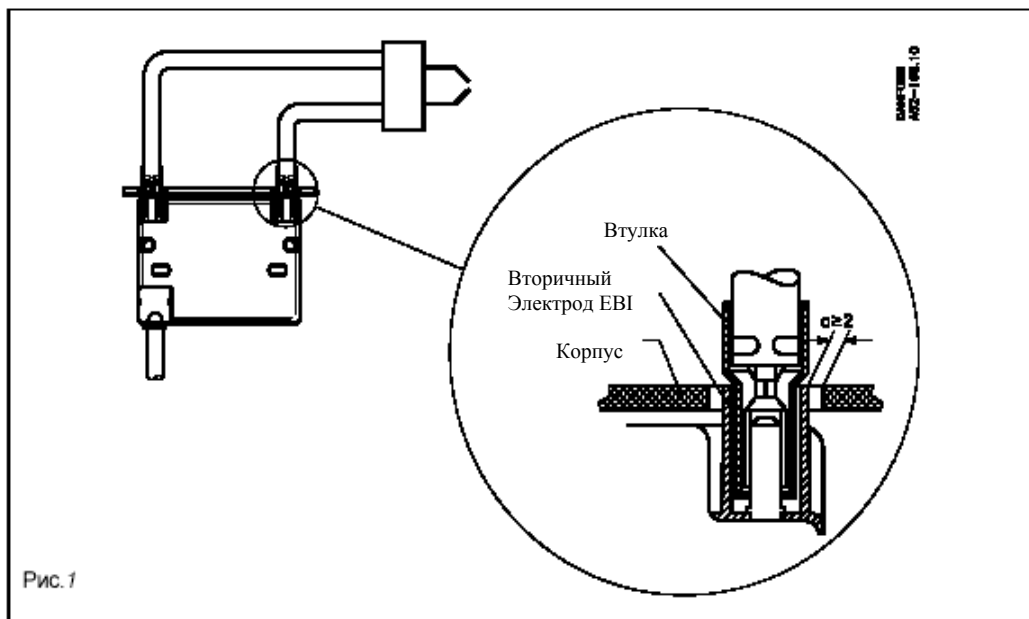
**Выбор кабелей зажигания.**

Изоляционные свойства проводов зажигания зависят от используемого в качестве изоляции материала и толщины изоляции. Если применяются провода с недостаточной изоляцией (особенно при расходящихся электродах), существует опасность ее пробоя при соприкосновении проводов с корпусом установки или друг с другом. Расходящиеся электроды дают более высокую нагрузку на изоляцию, чем обычные электроды зажигания. Это происходит потому, что искра зажигания постоянно срывается и ее необходимо восстанавливать, что влечет за собой повышение напряжения зажигания.

Материал и размер кабеля		Рекомендации
∅ 2,5 мм.	Тефлон	Не рекомендуется.
∅ 3 мм.	Тефлон	Часто используется, но существует риск пробоя изоляции расходящихся электродов.
∅5 мм. и ∅7 мм.	ПВХ	Рекомендуется при нормальных температурах, со временем теряет гибкость.
≥∅2,5 мм	Силикон	Рекомендуется – особенно при высоких температурах.

**Защита от
случайного
прикосновения**

На установке должна быть предусмотрена защита от случайного прикосновения.

Оператор должен быть защищен от случайного прикосновения к плохо изолированным частям системы зажигания работающей установки.

Система зажигания должна быть хорошо изолирована от токоведущих частей установки, которые могут быть не заземлены и не защищены от случайного прикосновения.

Сечение проводов зажигания должно соответствовать полной нагрузке, а их изоляция не должна иметь повреждений.

Для защиты от электромагнитных помех провод питания должен быть удален от проводов зажигания на максимально возможное расстояние. Расстояние между проводами зажигания не должно быть слишком большим.

Примечание: при включенном блоке зажигания касаться высоковольтных проводов опасно.

Конструкция

Блоки зажигания серии ЕВ1 имеют компактные размеры, поскольку они используют электронную схему преобразования частоты с 50/60 Гц до 20 кГц. Увеличение частоты дает возможность уменьшить магнитное поле в катушке высокого напряжения и передать то же количество энергии, что и в традиционных трансформаторах.

Блоки зажигания ЕВ1 имеют прочную конструкцию с пластиковым корпусом и встроенной электронной схемой. Это обеспечивает их тепловую стабильность и высокую стойкость к механическим воздействиям, влаге и грязи.

Конструкция блоков зажигания и используемые в них материалы гарантируют высокую стабильность рабочих характеристик и надежное зажигание.

Блок прерывистого действия

Блок зажигания прерывистого действия находится в рабочем состоянии определенный промежуток времени. Время работы (включения) блока задается в процентах от рабочего цикла установки длительностью 3 минуты.

Эта величина (ED) определяется при температуре окружающей среды равной 60°C:

33% ED в интервале 3 мин. При 60°C.

(см. также специальные версии на стр.5)

Для прерывистой работы блока зажигания необходимо, чтобы программа розжига топливной горелки обеспечивала моменты включения и выключения блока, таким образом, чтобы он не успевал перегреваться и не мог по этой причине выйти из строя.

Зажигание

Очень важно, чтобы топливо воспламенялось быстро и надежно, и чтобы количество вредных частиц (таких как несгоревший мазут, газ и окись углерода) было при зажигании по возможности наименьшим. Это обеспечивается правильной установкой электродов, их формой и зазором между электродами (либо между электродом и корпусом).

Требования по выбору формы электродов такие же, как и для обычных трансформаторов зажигания.

При сравнительно высокой скорости топливной смеси вблизи электродов может возникнуть необходимость оптимизации процесса зажигания. В этом случае полезно использовать следующие рекомендации:

- Исключить расхождение электродов.
- Использовать более тонкие электроды $< \varnothing 1,6$ мм.
- Выбрать большее расстояние между электродами.

На рисунке 2 показано влияние диаметра электрода на время зажигания при повышении скорости смеси возле искры зажигания.

На рисунке 3 показано влияние расстояния между электродами на время зажигания. Оптимальное расстояние между электродами зависит от используемой горелки.

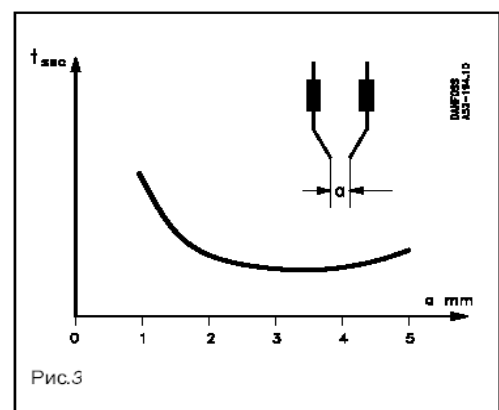
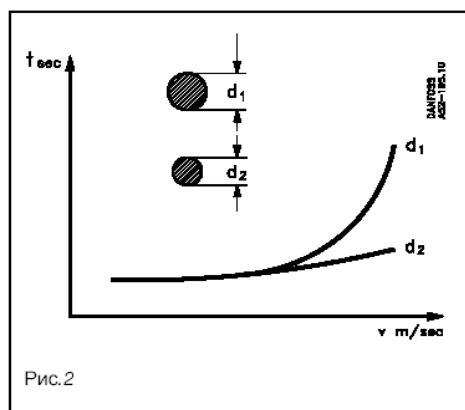
Время зажигания

Технические данные и код
заказа

Кодовый номер	052F0030	052F0036	052F0033	052F0040	052F0052	052F0055	052F0057
Тип	EBI	EBI	EBI M	EBI 1M	EBI	EBI M	EBI 1P
Корпус	Рис.4	Рис.5	Рис.4				

Первичная обмотка:

Напряжение	230 В		120 В				
Ток	0,25 А	0,2 А	0,5 А				
Частота	50/60Гц						
Мощность	60 ВА	45 ВА	60 ВА				
Рабочий диапазон	187-255 В						102-138В
Предохранитель	Макс.10 А						
ED (3 мин, 60°C)	33%	50%	25%				

Вторичная обмотка:

Напряжение (пик)	15кВ	2x7,5кВ	11кВ	12кВ	2x6,5кВ	12кВ	
Ток короткого замыкания	40мА		50мА	30мА	40мА		
Частота	20кГц						

Описание:

Температура окружающей среды	От -10 до +60						
Температура при хранении	От -25 до +85						
Корпус	Первичная обмотка : IP 40						
ЭМС (общие нормативы)	Излучение согласно EN 55014-1 Стойкость EN 55014-2						
Подключение к первичной обмотке	Кабель со специальным штепселем, см. таблицу вспомогательного оборудования						
Подключение к вторичной обмотке	EBI и EBI M: штырьки 2 x Ø4 мм. EBI 1P: штырек 1x Ø4мм.						
Заземление							
Расстояние между электродами	Рекомендуется 2,5 – 5,0 мм.						
Вес	300 г						

Вспомогательное
оборудование

Наименование	Длина кабеля в мм	Номер кода
Провод подвода питания со штепселем (для всех, кроме 052F0036)	180	052F0106
	250	052F0100
	315	052F0103
	355	052F0105
	400	052F0101
	500	052F0104
	630	052F0102
	2000	052F0120
Провод подвода питания со штепселем (для 052F0036)	300	052F0130

Наименование	Номер кода
Изолирующая втулка (в упаковке 100 шт.)	052F0060
Монтажный комплект: 2 провода зажигания с разъемами $\varnothing 4$ мм. 2 электродных разъема $\varnothing 4$ мм. 2 электродных разъема $\varnothing 6.35$ мм. 1 винт М4 1 винт М5 2 винта самореза 4.2 мм. 1 клейкая прокладка	052F0061
EBI / 052F0030 Провод подвода питания / 052F0102 Монтажный комплект / 052F0061	052F0063
2 втулки 2 электродных разъема $\varnothing 4$ мм	052F0060

Монтажный комплект 052F0061 (для EBI) используется при замене, например, трансформатора Danfoss типа 52L (либо другого) на тип EBI. Помимо кабелей высокого напряжения и электродных разъемов комплект так же содержит различные винты для установки EBI. Для установки EBI достаточно использовать один винт и клейкую (с двух сторон) прокладку. Таким образом, в большинстве случаев EBI может быть установлена без сверления новых отверстий в корпусе горелки.

В сервисный комплект 052F0063, помимо выше описанного монтажного комплекта (052F0061), входит подводящий кабель.

Схема использования монтажного комплекта изображена на стр.7.

Размеры

EBI	EBI M	EBI 1P	a: левый вывод b: правый вывод c: заземление
a+b	a+b+c	b+c	



Рис.4



Рис.5

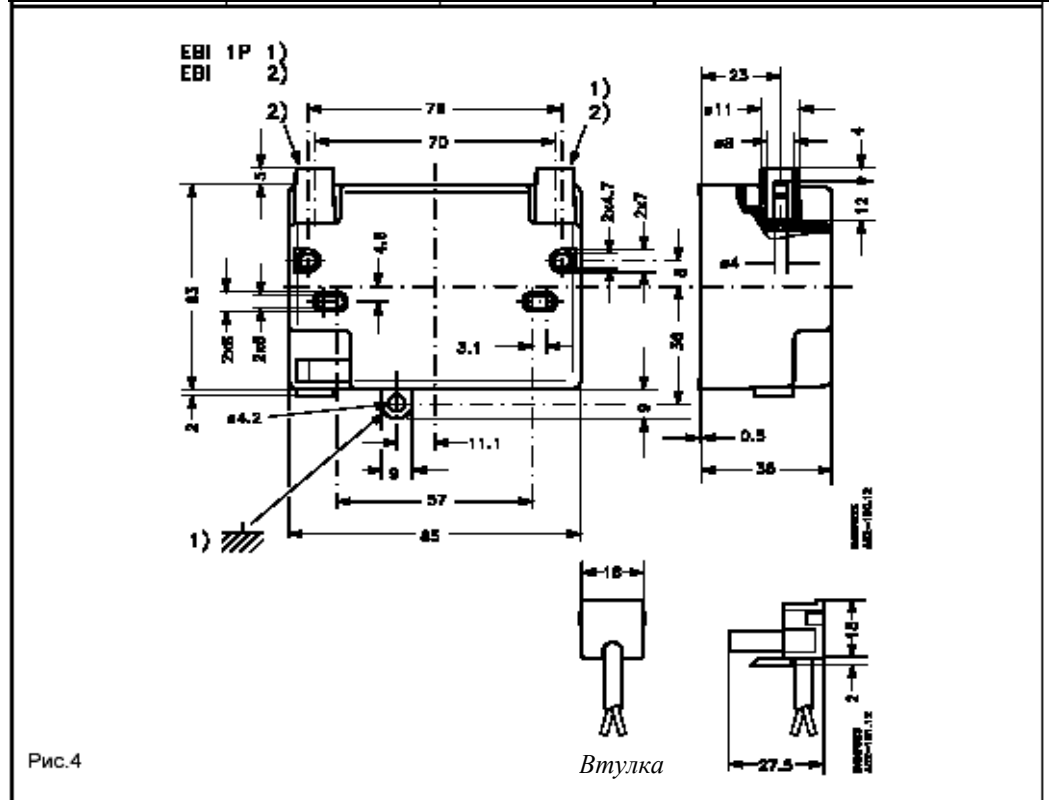

Рис.6

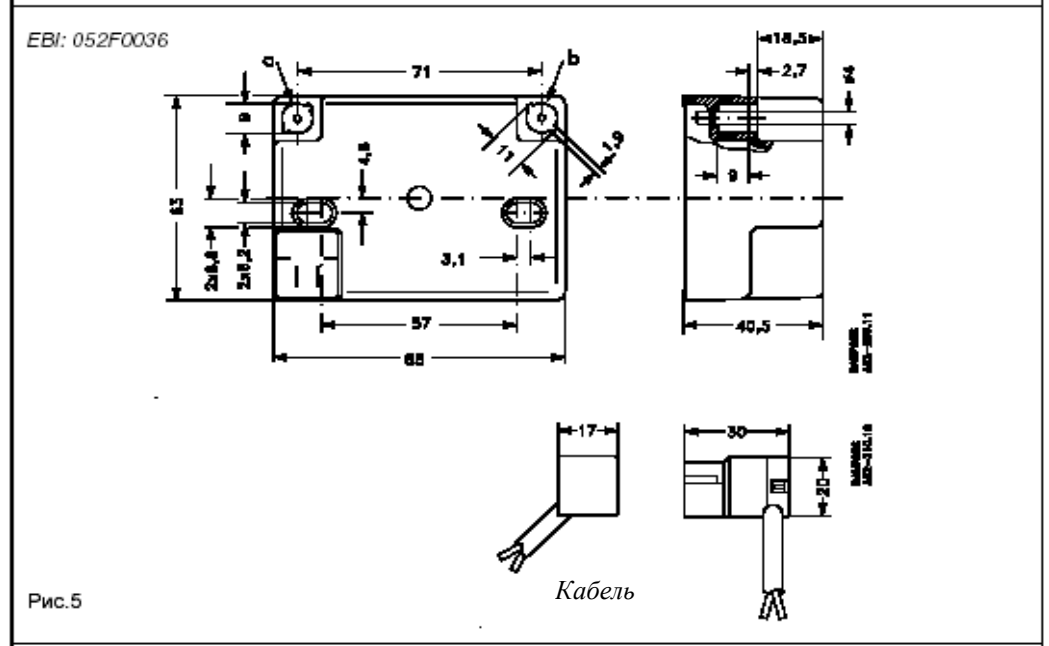
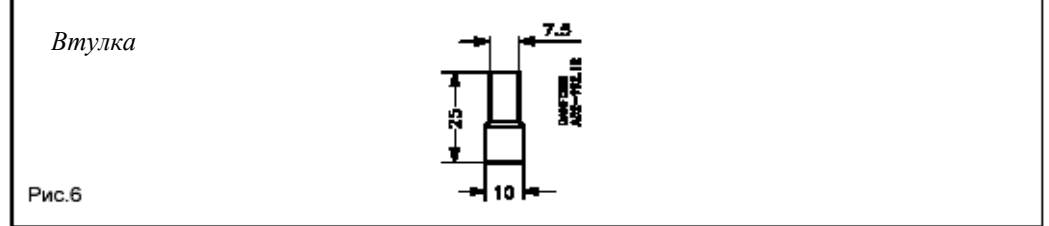